

床下点検口 構成部品

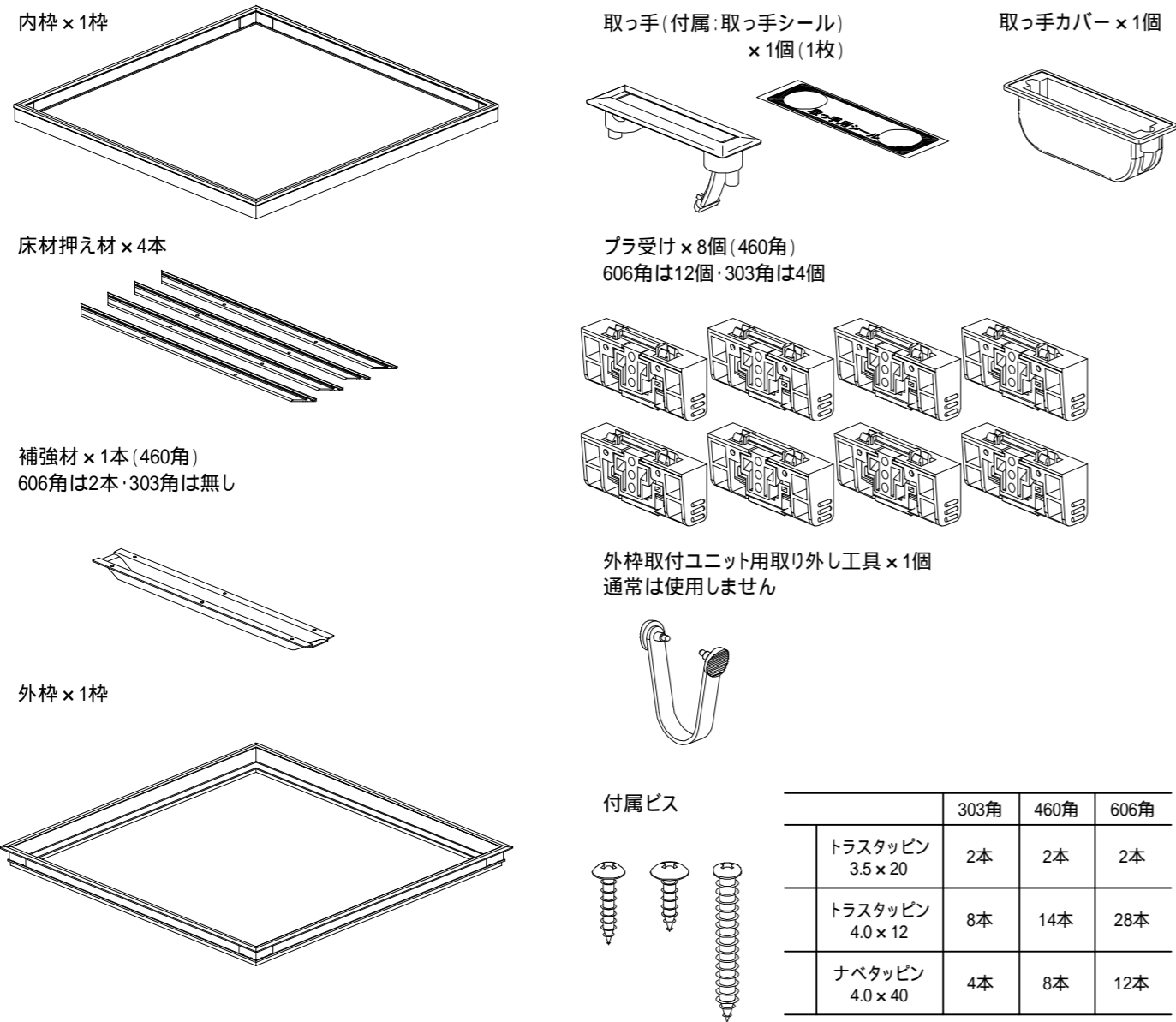

外形寸法図

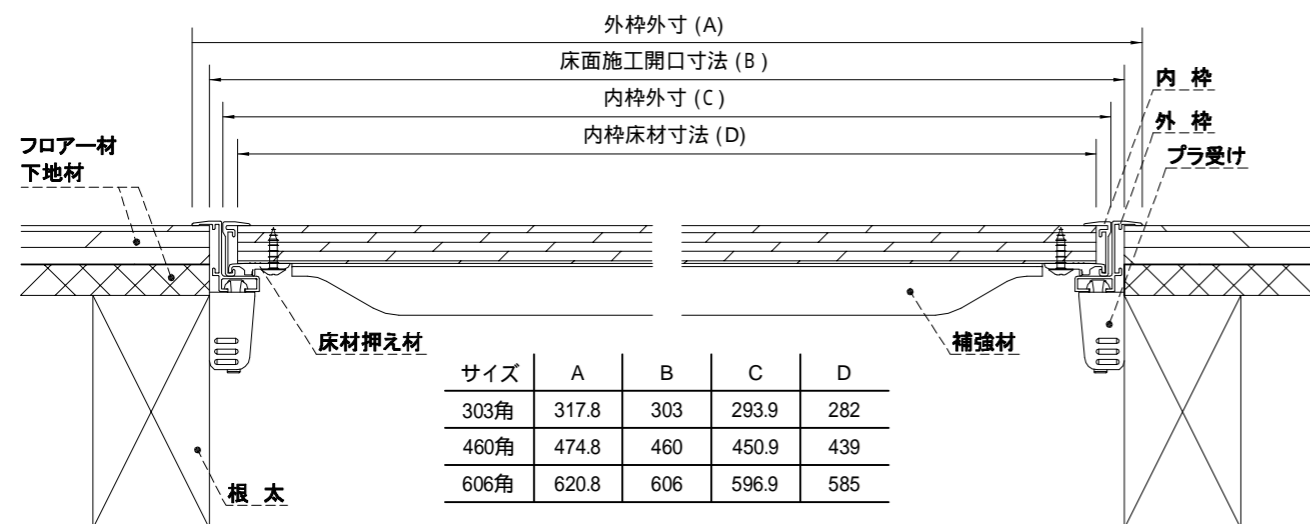

施工説明書

606角・460角・303角
カラー/ライトブロンズ・シルバー

1 床下地

サイズ	取付枠(A)寸法
303角	303
460角	460
606角	606

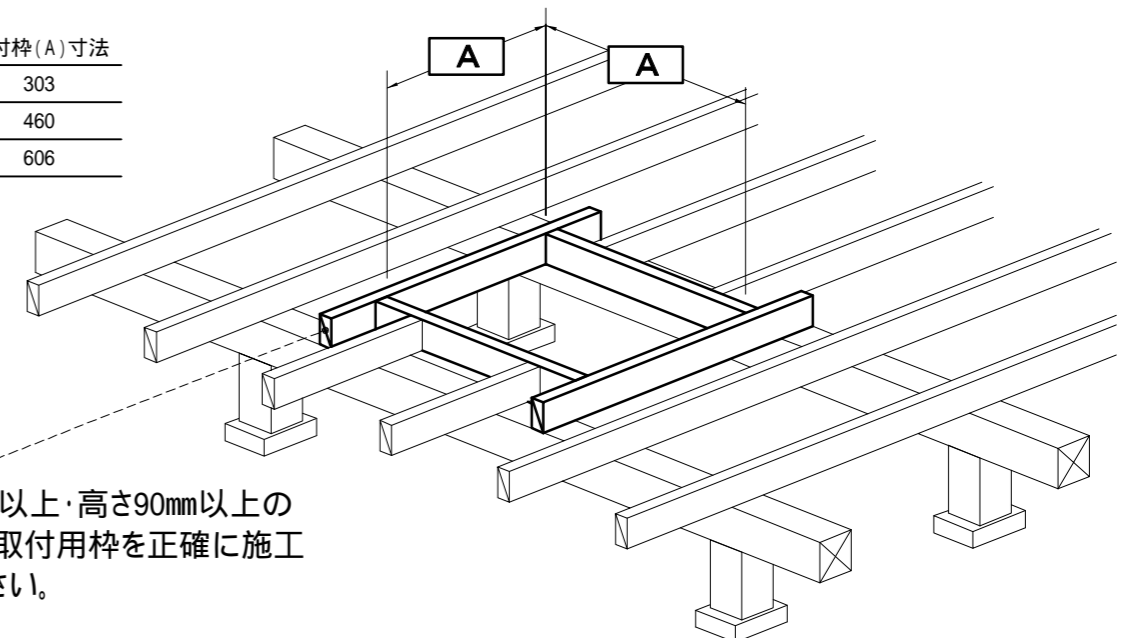

2 床張り

床張り後①で施工した根太開口に合わせ床開口を作る。

3 プラ受けを取付

下図のように、外枠にプラ受けを取り付けてください。
取付の際、プラ受けの方向を確認して下さい。

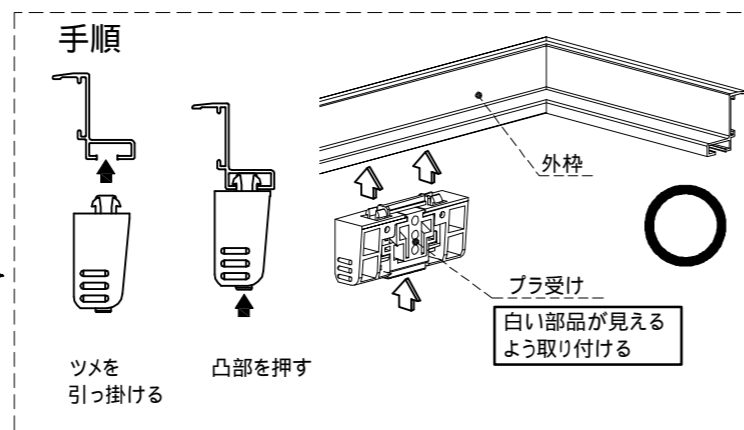
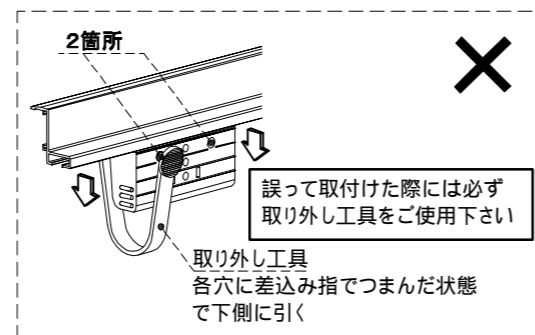
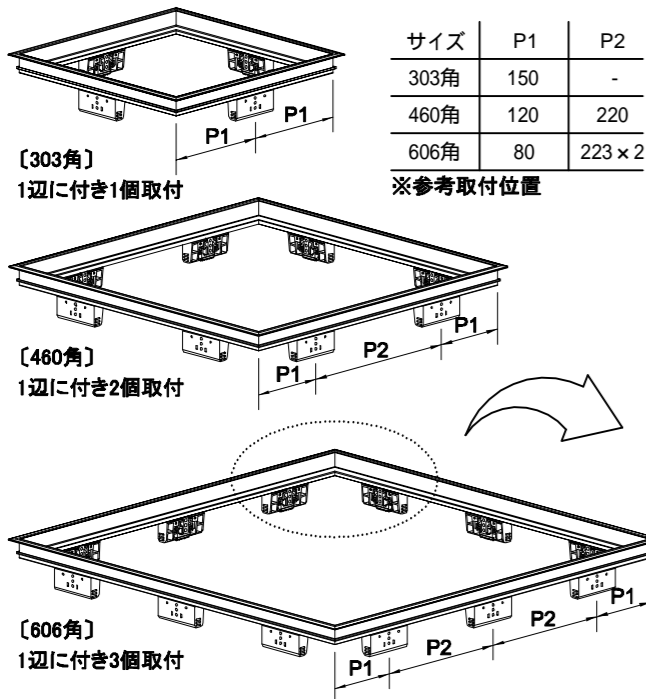

4 外枠の取付

開口部に外枠をはめ込み、プラ受けを参考取付位置になるようにスライドさせ、ナベタッピン(4×40)で外枠を取付ける。

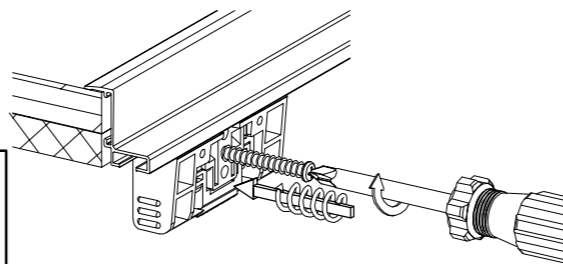
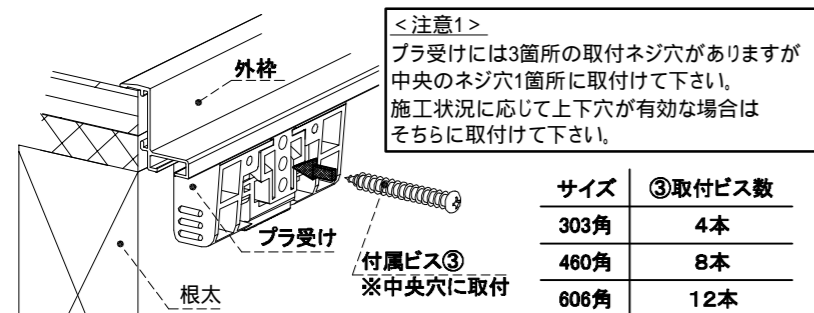

<注意2>
ビス打ちの際、ビスを水平に締め付けて下さい。斜めに締め付けると破損の原因になります。

5 内蓋の施工

床材の加工
右図のサイズに床材をカットし取手用穴を加工して下さい。
本製品は床材15mm用ですので床材が12mmの場合捨て貼りをして15mmに調整して下さい。

取手用穴は付属の取っ手シールを使い加工して下さい。

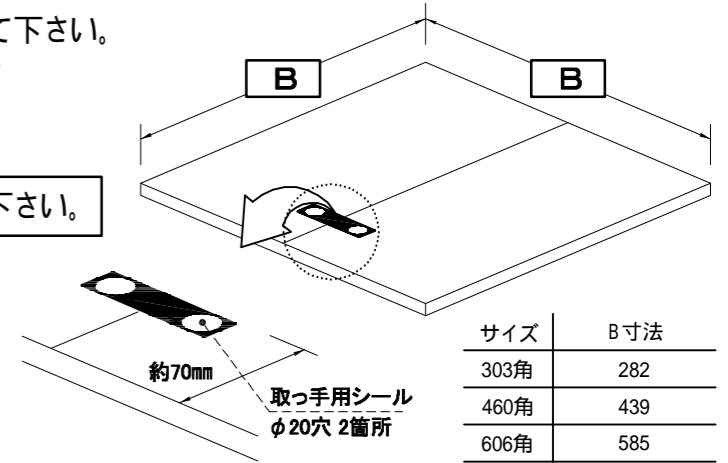

②内枠を裏返し、加工した床材を内枠に入れ床材押さえ材を各辺に差し込み、②トラスタッピン(4.0×12)で固定する。

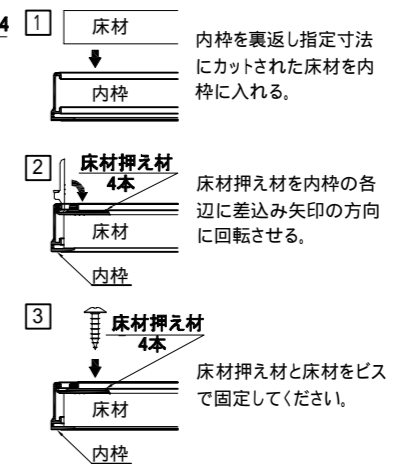
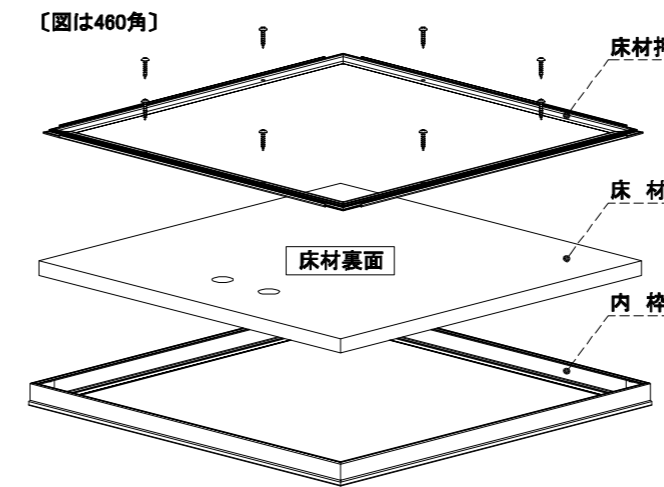

補強材を取付ける。
606角は2本・303角は無し

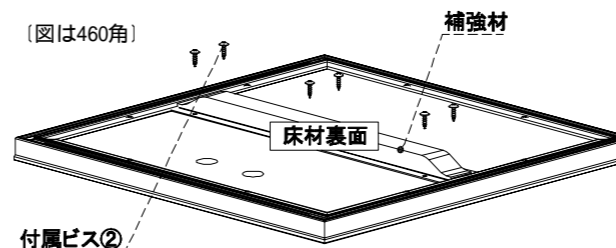

床材の継目と補強材が直角になるように取付けて下さい。

取っ手を取付ける。

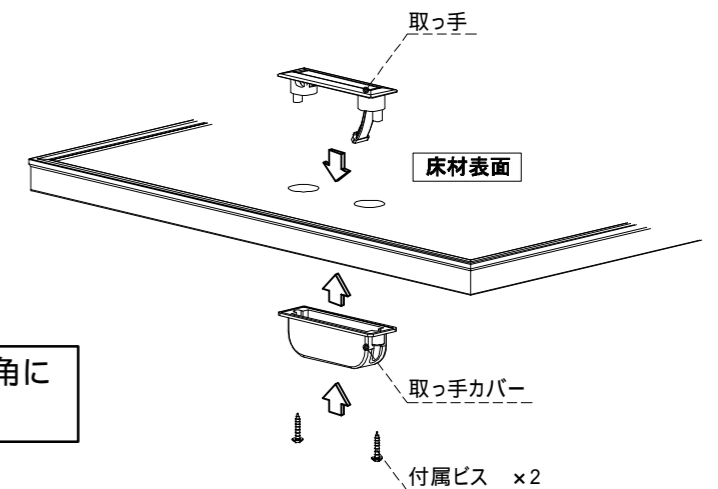

⚠ 内蓋施工完了後、必ず蓋を外枠にセットし開閉に支障がないかガタツキがないかを確認して下さい。