

本カタログに掲載している製品内容は、部品としての品質範囲です。この部品を使用した最終製品の機能・性能・安全を保証するものではありません。

棚柱 255-72型

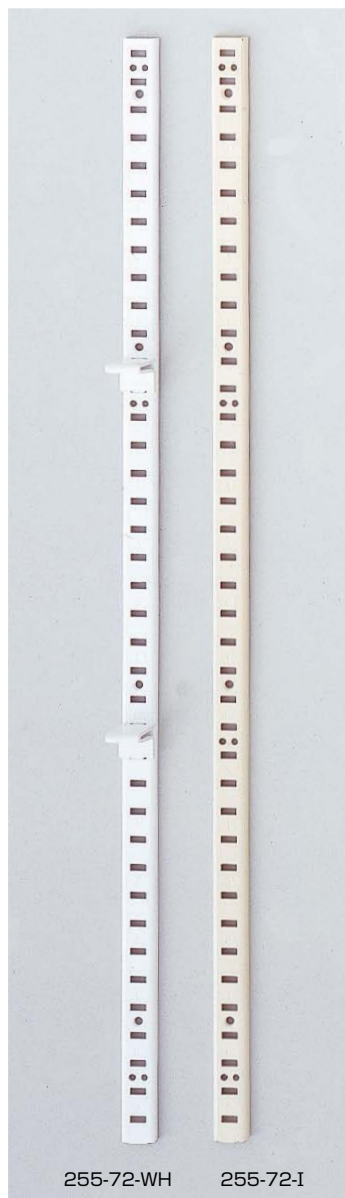

■特長

- 棚板の高さ調整が12.7mmピッチで行え、数字を刻印しているため、高さ調整が簡単です。
- 粉体焼付塗装仕上げのため塗膜が厚く丈夫です。
- 棚受は別売品の256S型をご使用ください。

■別売品

棚受 256S型 (下記)

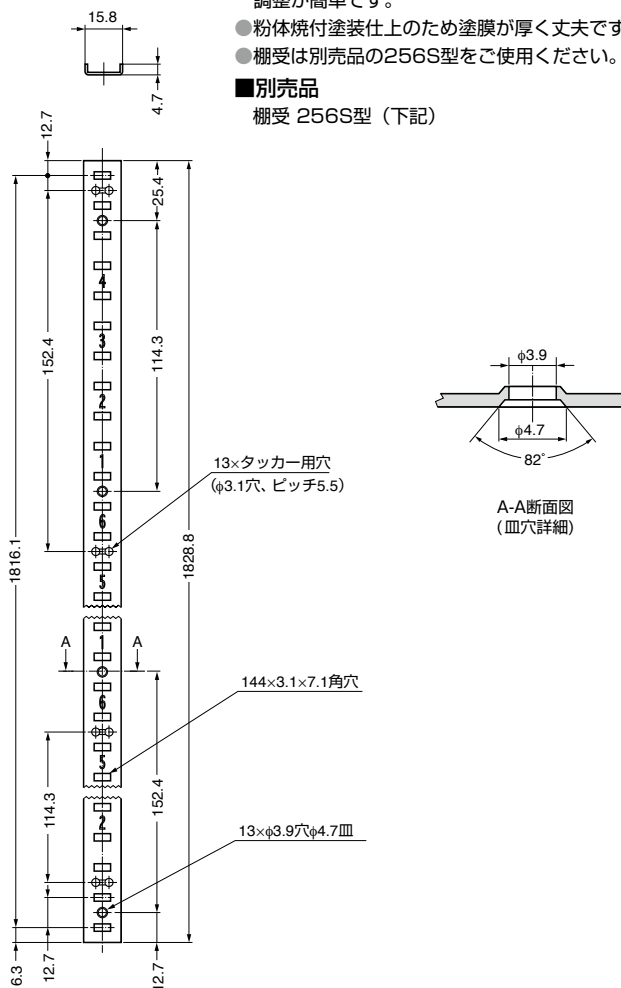

注文コード	品番	材料	仕上/色	取付穴数	質量	1箱
G 120-042-501	255-72-WH	鋼	粉体焼付塗装/ホワイト	13	286g	50本
G 120-042-500	255-72-I	鋼	粉体焼付塗装/アイボリー	13	286g	50本

輸入品のため、製品改良などにより予告なく寸法や材料の仕様変更を行う場合があります。念のため、現品にてご確認ください。

棚受 256S型 棚柱 255-72型用

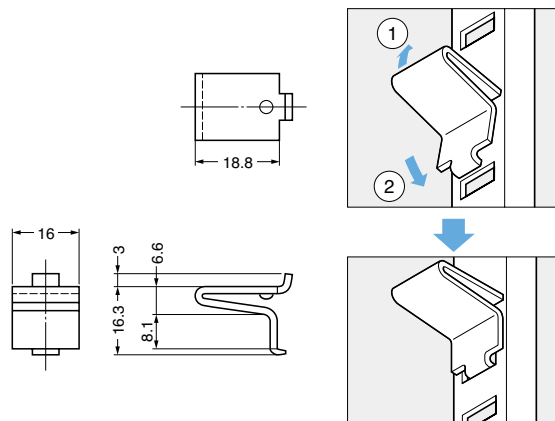

■特長

- 棚柱 255-72型 (上記) 専用の棚受です。
- 棚裏側の出っぱりが少なく、物の出し入れがスムーズです。
- 棚柱への棚受の取り付け、取り外しがスピーディーに行えます。

■注意

下表の耐荷重は、棚板1枚当たり (棚受4ヶ使い) の数値です。

■取付方法

棚受の下側部を持ち上げるようにして棚柱の取付穴に差し込んでください。

注文コード	品番	材料	仕上/色	耐荷重N	耐荷重kgf	質量	1箱
G 120-042-503	256S-WH	鋼	粉体焼付塗装/ホワイト	431.2N	44kgf	9g	100ヶ
G 120-042-502	256S-I	鋼	粉体焼付塗装/アイボリー	431.2N	44kgf	9g	100ヶ

輸入品のため、製品改良などにより予告なく寸法や材料の仕様変更を行う場合があります。念のため、現品にてご確認ください。

【環境対応マークの見方】

G このマークの製品はRoHS指令に対応しています。



ホームページアドレス <http://www.sugatsune.co.jp/>
No.200-1カタログ