

本カタログに掲載している製品内容は、部品としての品質範囲です。この部品を使用した最終製品の機能・性能・安全を保証するものではありません。

電子ロックシリンダー錠 NO990型 PAT



NO990VC-B
(ドリルキャップ付)

NO990R-B
(ドリルキャップなし)

■特長

- 日本自動販売機工業会規格 (JVMA1001) 適合品です。
- マグネットの反発力を利用し、ピンシリンダーを組み込んだ電子ロックシリンダー錠です。
- キーにマグネットを埋め込んでいるため、合鍵の複製が困難で、防犯性の高い場所での使用に最適です。
- 右90°回転で解錠となり、解錠時にキーが抜けなかつまみ兼用型です。(解錠時にキーは抜けます。)
- ドリル破壊防止用のドリルキャップ付となしの2タイプがあります。
- 受注対応で右90°回転以外の仕様も製作可能です。別途弊社営業担当者までお問い合わせください。
- 鍵違い数は40,000通りです。
- 受注対応でリングなしもご用意できます。別途弊社営業担当者までお問い合わせください。

■用途

自動販売機、両替機、自動精算機など。

■注意

- キー番号やその組み合わせのご指定は、仕様決定前に弊社営業担当者までお問い合わせください。
- 本体やキーに強力な磁力を加えないでください。
- マスターキーはございません。
- ご使用の際、キーに大きな負荷が掛かると変形や作動に支障が出る場合がありますのでご注意ください。

■取付仕様図

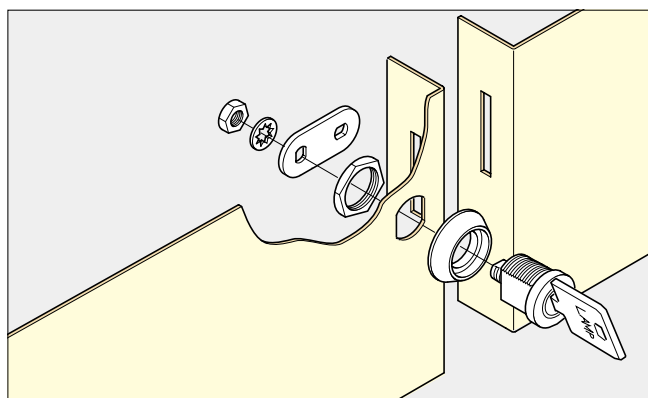

■取付加工図

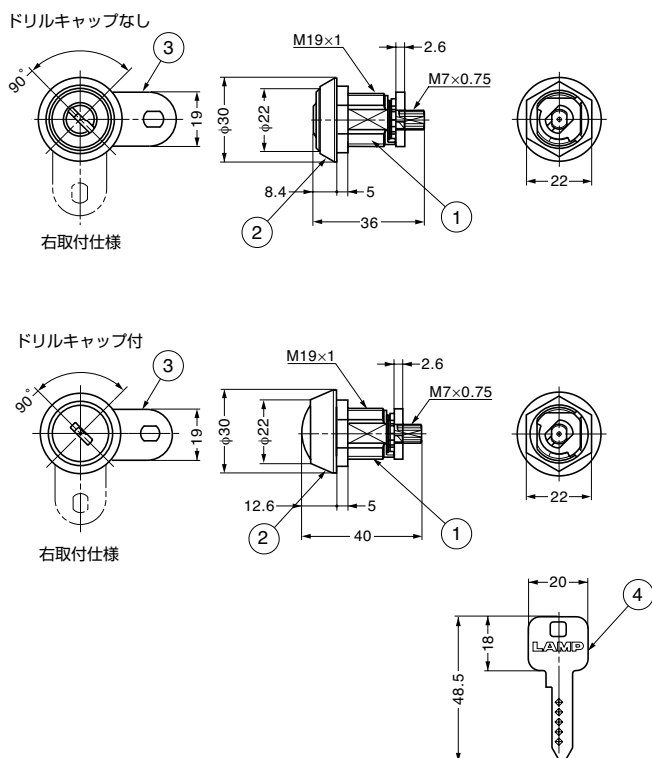
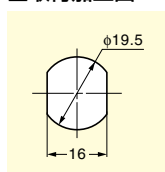

No.	部品名	材料	仕上
①	本体	黄銅 (真鍮)	クロムめっき
②	リング	※	クロムめっき
③	カム	鋼	光沢クロメート処理
④	キー	黄銅 (真鍮)/マグネット	クロムめっき

*NO990R-Bは黄銅 (真鍮)、NO990VC-Bは亜鉛合金 (ZDC) です。

注文コード	品番	別番/同番	ドリルキャップ	適応板厚	質量	1箱	1カートン
150-013-020	NO990R-B	別番	なし	0.8~8	103g	25ヶ	100ヶ
150-013-019	NO990VC-B	別番	付き	0.8~8	109g	25ヶ	100ヶ