

本カタログに掲載している製品内容は、部品としての品質範囲です。この部品を使用した最終製品の機能・性能・安全を保証するものではありません。

Zwei L ステンレス鋼 (SUS316) 製ガラスドア用丁番

PAT

L=R

取説

環境対応

SUS316

強化ガラス

防錆処理

ねじ付

CAD



■特長

- 優れた耐食性を誇るステンレス鋼SUS316を使用しています。
 - 仕上は最高級の「Zwei L仕上」を施しています。逆に Zwei L仕上：極上の研磨技術により、品格のある「サテン」と、深遠な輝きの「ミラー」をコンビネーションした最高級の仕上げです。
 - 設置場所に合わせて別売品のガラスエッジプロテクター (No.200カタログ、3/3巻、P.109～114) をご使用ください。
- Zwei LシリーズのケースラッチおよびレバーハンドルはNo.200カタログ、3/3巻、P.72、2/3巻、P.605～606をご覧ください。

■注意

- 丁番は常に -10° まで閉じようとするため、必ず戸当りを併用してください。
- 丁番は、全閉位置と全開位置で扉を保持しません。扉を保持させる場合は、全閉時にはガラスドア用ケースラッチとレバーハンドル (下記別売品)、全開時には戸当りを別途ご使用ください。
- 扉サイズは扉質量を優先してください。
- 丁番は2ヶ使いです。丁番2ヶの扉取付ピッチは、約1500mmを目安としてください。

■付属品

- 十字穴付皿木ねじ4.8×32
- サッシ用小ねじM5×16
- 六角棒スパナ

■取付例

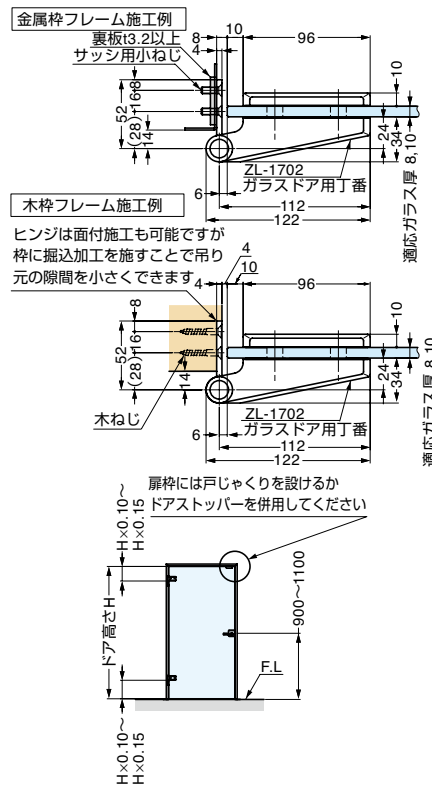

■ガラス加工図

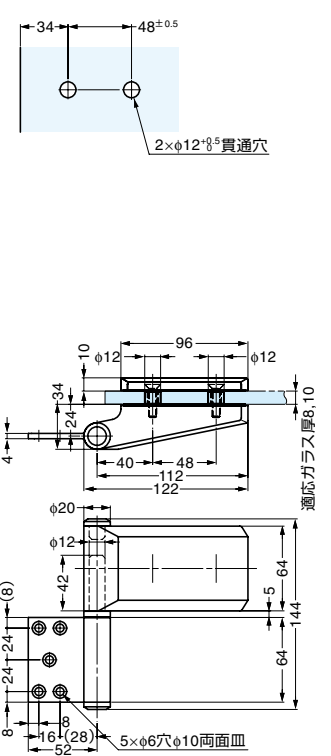

ガラスドア用ケースラッチ ZL-1601
No.200カタログ、3/3巻、P.72



レバーハンドル ZL-1101、ZL-1102、ZL-1103
No.200カタログ、2/3巻、P.605～606

| 注文コード | 品番 | 材料 | 仕上 | 扉幅 | 扉高さ | ガラス厚 | 扉質量 |
|---------------|---------|-----------------|----------|-------|--------|-------|-----------|
| G 170-183-400 | ZL-1702 | ステンレス鋼 (SUS316) | Zwei L仕上 | 900以下 | 2500以下 | 8, 10 | 50kg以下/2ヶ |

【環境対応マークの見方】

G このマークの製品はRoHS指令に対応しています。

SUGATSUNE

ホームページアドレス <http://www.sugatsune.co.jp/>
No.200-1カタログ